

# VITASEM

Mechanische Sämaschinen





POTTINGER

LION 30332

POTTINGER

00906

# Beste Saat – beste Ernte

PÖTTINGER Sämaschinen überzeugen durch höchste Funktionalität, Betriebssicherheit und Leistungsfähigkeit. Einzigartige Dosiersysteme, gleichmäßige Saatgutablage und komfortable Bedienung gehören zu den Markenzeichen.

## **VITASEM / VITASEM CLASSIC**

mechanische Anbausämaschinen

## **VITASEM A / VITASEM A CLASSIC**

mechanische Aufbausämaschinen

## **VITASEM ADD**

mechanische Aufbausämaschinen mit DUAL DISC  
Doppelscheibenscharen

## Inhalt

	Seite
Anbausämaschinen	5
Aufbausämaschinen	7 – 9
Säsystem	10 – 15
Scharsysteme	16 – 21
Detailtechnik	22 – 27
Technische Daten / Ausstattungen	28 – 31

Alle Angaben über technische Daten, Abmessungen, Gewichte, Leistungen, etc.  
sind annähernd und unverbindlich.



# VITASEM VITASEM CLASSIC

Anbausämaschinen



Die Anbausämaschinen VITASEM können Sie solo oder in Kombination mit Bodenbearbeitungsgeräten einsetzen.

## VITASEM Anbausämaschinen

Die großdimensionierten Räder übernehmen den Antrieb der Säwelle und reduzieren den Bodendruck der Maschine. Rad Abstreifer sind serienmäßig.

- Der Dreipunktbau mit stabilen Anbaulaschen und zwei Oberlenkerpositionen ermöglicht ein schnelles Koppeln.
- Der Anbaubock ist mit dem Saatkasten verbunden für höchste Stabilität.

### Ergänzende Ausstattungen als Option

- Bewährte Federzinken Spurlockerer für Traktorspur.
- Pendelausgleich für Unterlenker bei Soloeinsatz.
- Radspurzustreicher für die Sämaschinen Spur: Die Zinke ist im Winkel einstellbar und nachsetzbar. **(1)**
- Für den Straßentransport kann der Zustreicher eingeklappt werden.

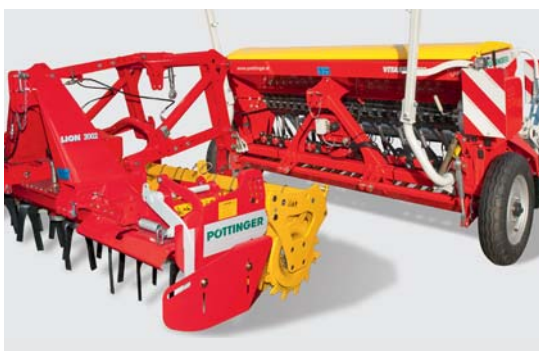

## VITASEM CLASSIC

- Bei den VITASEM CLASSIC Maschinen ist der Saatkasten um 6 cm niedriger.
- Mit kleinerem Saatkasten und halbautomatischem Spuranzeiger – die Variante mit geringerem Gewicht für leichtere Traktoren.



# VITASEM A VITASEM A CLASSIC VITASEM ADD

Mechanische Aufbausämaschinen



**Bei der Arbeit am Feld stützt sich die Sämaschine immer direkt auf der Walze ab. Die Kreiselegge bleibt damit frei beweglich und kann bei Steinen ausweichen.**

Aufgesattelt auf Kreiseleggen oder Kurzkombinationen liegt der Schwerpunkt extrem weit vorne. Das zusätzliche Gewicht der Sämaschine auf dem Nachläufer sorgt für optimale Rückverfestigung des Saatbeetes.

Der Abstand der Säschare zur Kreiseleggen Walze ist immer auf ein Minimum reduziert für eine kompakte Bauweise.



## VITASEM A / VITASEM A CLASSIC

- Schlepplachschare oder Einscheibenschare.
- Tiefenführungsrollen optional.
- Schardruck bis 25 kg.

Die VITASEM A CLASSIC Modelle haben einen kleineren Saatkasten. Sie sind dadurch leichter und für Betriebe mit leichteren 4 Zylinder Traktoren geeignet. Durch den niedrigeren Saatkasten ist eine sehr gute Sicht nach hinten möglich.



## VITASEM ADD

Die großdimensionierten DUAL DISC Doppelscheibenschare ermöglichen eine hohe Arbeitsgeschwindigkeit bei Mulchsaat und auf schweren, harten Böden.

- Scheibenschare Durchmesser 350 mm.
- Schardruck bis 50 kg.



## Rascher, einfacher Aufbau

**Die Aufbausämaschinen VITASEM A lassen sich rasch und einfach auf das Bodenbearbeitungsgerät montieren und demontieren.**

**So einfach ist die Montage:**

- Unter die Sämaschine fahren und die Kreiselegge anheben.
- Die Fixierbügel aufstecken und die Sämaschine damit sichern. **(1)**
- Fixierbolzen des Nachläufers herausnehmen für eine Parallelogrammführung Packer – Sämaschine
- Oberlenker zur Sämaschine montieren.

## Parallelogrammführung

Die Aufbausämaschine wird am Packer fixiert und über den Oberlenker geführt – Parallelogrammführung. **(2)**

- Packer und Sämaschine bilden eine Einheit.
- Das erlaubt eine Änderung der Arbeitstiefe über die Packerwalze, ohne dass der Sämaschinen Oberlenker korrigiert werden muss.



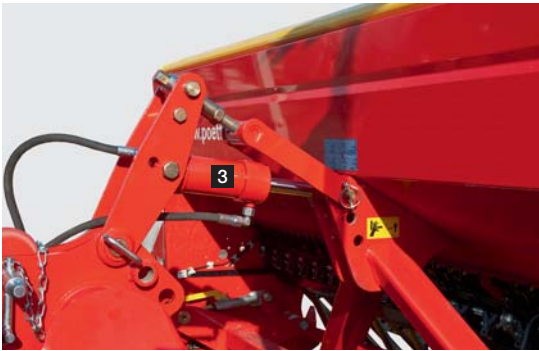

## Kompakte Einheit Schwerpunkt nahe am Traktor

**Auf Wunsch schwenkt ein hydraulischer Hubzylinder die SÄmaschine über die Kreiselege. (3)**

- Beste Schwerpunktverlagerung zum Traktor.
- Große Bodenfreiheit der Säscharre macht einen Soloeinsatz der Kreiselege möglich – Eineben der Pflugfurche. (4)



Bearbeiten

Rückverfestigen

Ablegen, Andrücken

Striegeln

Seichte Bearbeitung  
Tiefe Bearbeitung

# Saatkasten



## Praxisgerechter Saatkasten

Anbaubock im Saatkasten mit eingebunden – Mittelwand und Schottblech für höchste Stabilität. Die Schwallbleche im Innenraum verhindern ein Querwandern der Körner bei Schrägfahrten. Die Saatgut Füllstandanzeige ist serienmäßig.

### **Stabiler Deckel aus Leichtmetall mit Gummidichtung und Gasdruckfeder**

Zwei Öffnungswinkel mit Endanschlag (85° oder 103° für Big Bag Befüllung).

Die Fertigung des Saatkastendeckels ist einzigartig in der Landtechnik und kommt von der Autofertigung. Das Deckelblech wird nicht verschweißt, sondern Halter und Verstärkungen werden geklebt, sodass gar keine Schweißnähte sichtbar sind.

### **Rührwellen**

Bei der VITASEM sind die Behälterwände so steil, dass bei Getreide jedes Korn auch ohne Rührwelle zu den Säorganen fließen kann.

- Rotierende Rührwelle optional für Saatgut das zur Brückenbildung neigt.
- Besonders effektiv ist die Pendelrührwelle für Saatgut mit Entmischungsfahrer oder schlechtem Fließverhalten (Grassamen).
- Mit einem Handgriff zu- oder abschaltbar.



## Saatgutentnahme

Die Saatgutentnahme erfolgt direkt von unten aus dem Zuführtrichter. Dadurch wird auch Bergauf/Bergab eine gleichmäßige Aussaatmenge garantiert.

### **Vollständige Entleerung ohne Aufwand**

Breite, trichterförmige Auslässe über jedem Särad sorgen für exakte Zuführung bis zum letzten Saatkorn, das garantiert minimale Restmengen und geringe Mindestfüllmengen.

Ein ausreichender Bodenklappen Öffnungswinkel garantiert komplette Entleerung der Dosierbereiche.

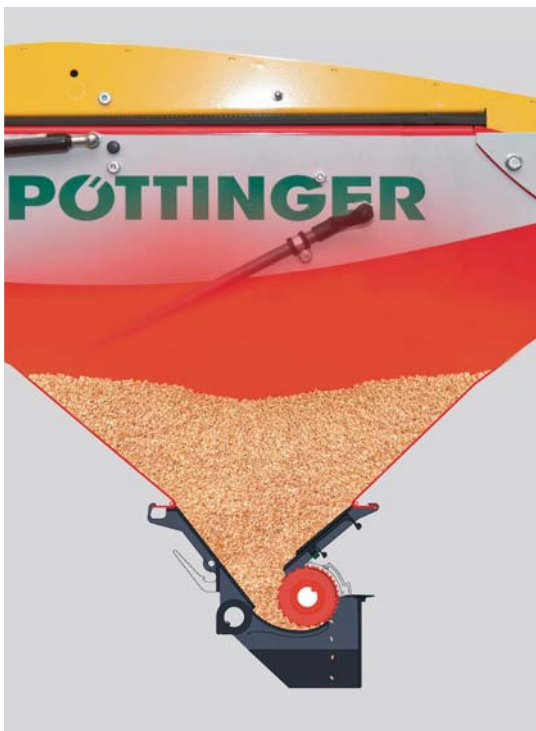

## Breiter Bediensteg

Seitlicher Aufstieg von links mit einklappbarer Stufe und Handlauf am Saatkasten. Bei VITASEM A optional Übertrittstufe rechts.

Der stabile Handlauf ist direkt am Saatkasten montiert und nicht am Saatkastendeckel. Somit mehr Sicherheit.

Eine breite Sackauflage zusätzlich mit dem Handlauf am Saatkasten und die große Befüllöffnung erleichtern die Befüllung.



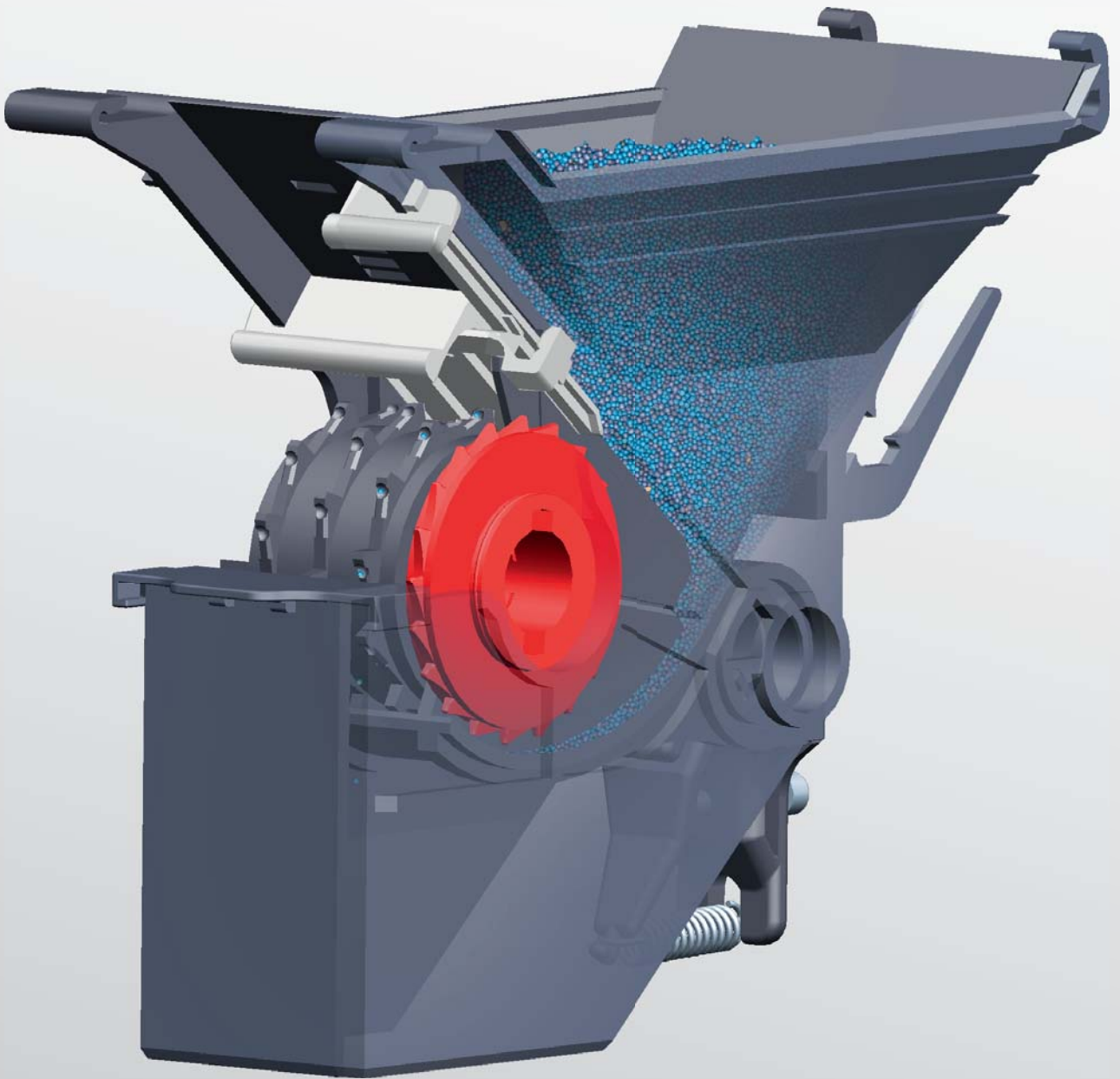

# Multi Säsystem



## Perfektion – Korn für Korn

**Die einzigartige Saatgutdosierung ist das besondere Markenzeichen der VITASEM Sämaschinen.**

Zwei komplett eigenständige Dosiereinheiten sind in einem Sägehäuse kombiniert. Die Dosierräder sind auf der gemeinsamen Dosierwelle gelagert. Der Vorteil liegt darin, dass keine Arretierung zwischen Fein- und Normalsäräder notwendig ist.

Zentrale Verstellung der Bodenklappen. Die federbelasteten, einzeln einstellbaren Bodenklappen können bei Fremdkörpern leicht ausweichen.

Die integrierte Trennwand in der Bodenklappe verhindert ein Überlaufen. Der hochgezogene Steg verhindert den Überlauf von Feinsaatgut zum Normalsärad, das garantiert höchste Aussaatgenauigkeit.

- Die Säräder sind für alle gängigen Saatgutarten geeignet.
- Das Multi Säsystem arbeitet bei jedem Saatgut präzise – perfekte Dosierung von 0,7 kg bis 400 kg/ha.
- Zwei eigenständige Dosierräder innerhalb eines Sägehäuses ermöglichen minutenschnell eine Umstellung der Dosierung von Normalsaat auf Feinsaat.
- Der Nutzen dieser innovativen Lösung liegt in einer deutlichen Verbesserung der Aussaatgenauigkeit bei Feinsämereien und zusätzlich in der Erleichterung der Umstellung.

Die obersten Ziele der Sätechnik, nämlich die Reduktion der Aussaatmengen und eine optimierte Standraumverteilung, werden wesentlich gefördert.

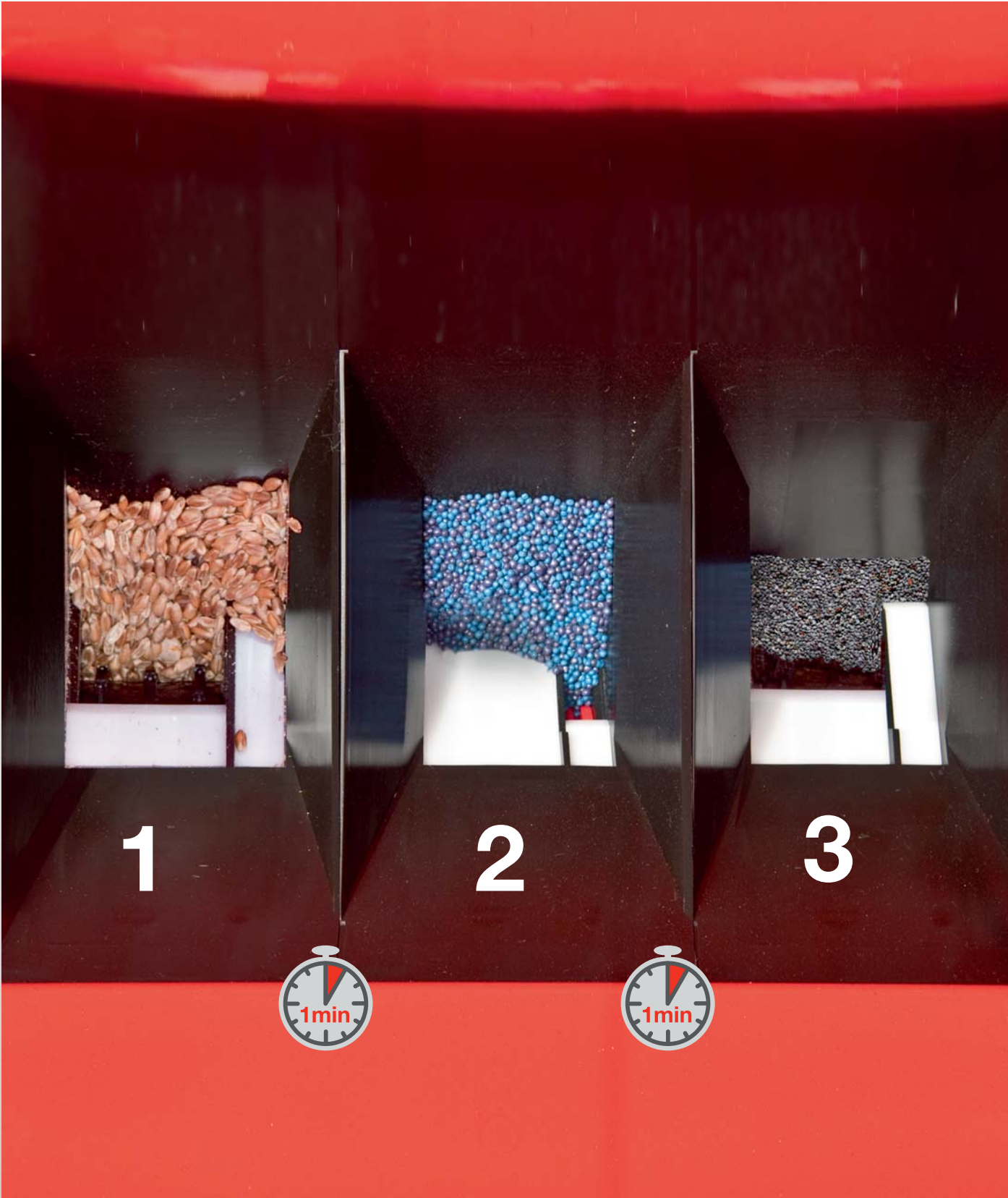

# Multi Säsystem 3 in 1

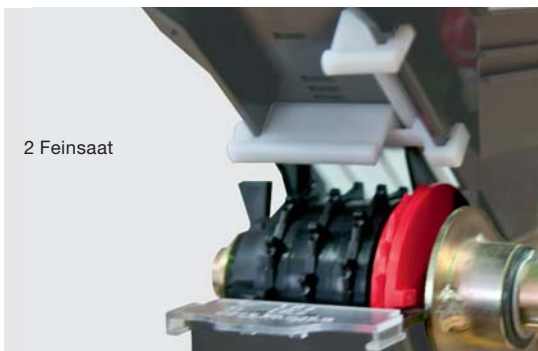

1 morgens Getreide

2 mittags Raps

3 abends Mohn ...

## Unteraussaat

### **Normalsaat, Feinsaat**

Je ein separater Einlaufschieber für den Feinsaat- und Normalsaatbereich ermöglichen die Umstellung von Feinsaat auf Normalsaat durch Einschieben bzw. Ziehen der einzelnen Dosierschieber. Eine einfache und sekundenschnelle Umstellung der Dosierung ist garantiert.

Die optimierte Form der Dosiernocken sichert höchste Schonung des Saatgutes.

Die Rapsaussaat mit geringen Kornzahlen je Quadratmeter bei optimaler Standraumverteilung wird durch das einzigartige Feinsärad mit Sägezahnprofil erreicht.

## Oberaussaat

### **Prinzip Einzelkornsaat z.B. für Mohn, Kleearten, ...**

Einzigartig bei mechanischen Sämaschinen.

Für Feinsämereien wird die Drehrichtung der Säwelle geändert (einfaches Umstecken am Seitenantrieb). Kleine Mulden auf der Rückseite der Säradnocken entnehmen nur ein Saatkorn und lassen es über Kopf in den Saattrichter fallen.

Extrem geringe Saatmengen unter 1 kg/ha.





# VITASEM / VITASEM A

Schleppschare / Einscheibenschare



## Beste Ablage garantiert

Der Ertrag wird durch exaktes Ablegen des Saatgutes beeinflusst. Ob leichte, schwere, trockene oder feuchte Böden – eine optimale Ablage des Saatgutes ist ein wesentlicher Bestandteil für eine zufriedenstellende Ernte.

### **Zentrale Schardruckverstellung mit Orientierungsskala (1)**

### **Schar-Gleichdruck-System (2)**

für gleichen Schardruck auf den vorderen und hinteren Scharen.

### **Perfekte Saatrille – exakte Tiefenführung (3)**

### **Gleichmäßiger Reihenabstand**

Befestigung der Sähebel über großdimensionierte Klemmschalen auf der Säschiene. Breite Sähebellagerung mit wechselbaren Buchsen.

Ausweichweg bei Fremdkörpern bis 18 cm nach oben.

Der Scharschritt (Versatz) von 30 cm ergibt einen großen Durchgang für verstopfungsfreies Säen. Ohne Druckrollen wird die Ablagetiefe über den Schardruck geregelt.

### **Das PÖTTINGER Scheibenschar System für besten Saataufgang**

Die gewölbten Scheibenschare eignen sich auch für Mulchsaat oder bei viel organischer Masse. Die schräglaufenden Scheibenschare von PÖTTINGER öffnen den Boden. Der einem Schleppschar ähnliche Gussteil räumt brüchiges Stroh oder Pflanzenreste aus dem Kornablagebereich und formt eine saubere Saatrille. Gleichmäßiger Saataufgang wird dadurch garantiert.

# VITASEM / VITASEM A

## Durchdachtes Scharsystem



### Optimierte Scharformen

Verschiedene Scharformen mit einem Scharschritt (Scharversatz) von 30 cm sichern auch bei Ernterückständen genügend Durchgang für eine verstopfungsfreie Saat.

#### **Scheibenschare**

Gewölbte Einscheibenschare, Durchmesser 320 mm, mit zweireihigem Schrägkugellager und Spezialabdichtung.

Die rotierenden Abstreifer sind einstellbar, sitzen hinten, dadurch wird der seitliche Durchgang nicht eingeeengt. Unempfindlich gegen große Kluten.

- Säorgan mit verschleißbeständiger Guss Scharspitze.



#### **Schleppschar**

Die Schleppschar sind für Bodenverhältnisse geeignet, wo wenig organische Masse vorhanden ist.

Eine Schutzklappe schließt automatisch jedes Schar bei Rückwärtsbewegungen.

Das Schar kann gegen Federdruck umklappen – zuverlässiger Schutz.

- Verschleißbeständige Guss Scharspitzen.



#### **Tiefenführungsrollen**

Optional gibt es Tiefenführungsrollen 250 x 40 mm für Tiefenbegrenzung und Rückverfestigung. Einfache Tiefeneinstellung mittels Steckbolzen.

Schneller, werkzeugloser An- oder Abbau über Hakenbefestigung.

- Gleichmäßige Ablagetiefe auch auf wechselnden Böden.
- Andrücken für einen perfekten Bodenschluss. Sichere Keimung auch bei trockenen Verhältnissen.

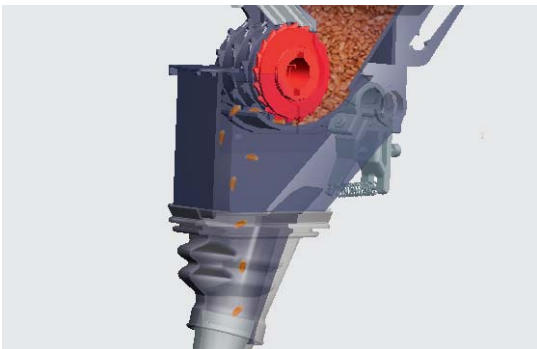

## Groß dimensionierte Einlauftrichter

- Groß dimensionierte Einlauftrichter für den Übergang in die Särohre (speziell für Dinkel).
- Die Falten an den Einlauftrichtern sorgen für maximale Beweglichkeit der Särohre und damit störungsfreie Übergabe vom Särad in die Saatleitungen.

## Teleskopsärohre – beste Materialqualität

Die Teleskopsärohre sind oben aus rostfreiem Edelstahl, unten aus Kunststoff – geringste Reibungswiderstände. Durch diese Kombination wird die statische Aufladung des Saatkorns merklich minimiert.





# VITASEM ADD

## DUAL DISC Doppelscheibenschare



Die großdimensionierten DUAL DISC Doppelscheibenschare schneiden die Pflanzenreste durch und formen eine gleichmäßige, saubere Särille. Die Ernterückstände werden nicht in den Boden gedrückt. In Kombination mit dem innenliegenden Säeelement erreicht man eine gleichmäßige, saubere Särille. Eine hervorragende Technik für den zukunftsorientierten Ackerbaubetrieb.

### DUAL DISC

- Scheibenschar Durchmesser 350 mm, bis zu 50 kg Schardruck.
- Reihenabstand 12,5 cm, für beste Standraumverteilung.
- Reihenabstand 15 cm, für schwierige Bodenverhältnisse.
- Wartungsfreies Scharsystem.
- Leichtmetall Drillhebel für Gewichtsoptimierung.
- Gleich lange Säehel – Schar-Gleichdruck-System.
- Alle Schare werden für eine gleichmäßige Ablagetiefe über Druckrollen geführt – Druckrollen Durchmesser 330 mm.
- Scharschritt 300 mm, dadurch großer Durchgang, störungsfreier Materialfluss, auch bei viel organischer Masse.



Eine gut ausgeformte und saubere Saatrille ist Voraussetzung für eine erfolgreiche Saat. Garantie für optimale Einbettung und gleichmäßigen Aufgang. Die Saatkörner werden gleichmäßig abgelegt, mit Feinerde bedeckt und von Druckrollen angedrückt.

#### **Einfache Tiefeneinstellung**

Rasche Tiefeneinstellung mit einem Ratschenhebel beidseitig vorne an der Maschine.

Die Orientierungsskala garantiert eine gleichmäßige Ablagetiefe.



# Perfekte Saat



## Striegelformen

Die 10 mm starken Striegelzinken sind für ideale Bodenanpassung mit einer Spiralfederwindung versehen. Die Dämpfung erfolgt über wartungsfreie Gummiblöcke. Der Rückfahrerschutz verhindert Beschädigungen.

- Zentrale Zinken Neigungsverstellung.
- Einfache Einstellfunktionen für Tiefe und Druck.
- Einschiebbare Außenzinken für den Straßentransport (3,0 und 4,0 m Transportbreite).
- Für den Einsatz von Druckrollen sind keine zusätzlichen Adapter notwendig.

## Saatstriegel einreihig

- Die Zinken sind jeweils zwischen den Saatreihen angeordnet.
- Am Rand beseitigen eingebogene Zinkenpaare jede Dammbildung.
- Die bogenförmigen Zinken arbeiten auch bei viel organischer Masse verstopfungsfrei.

## Perfektstriegel

- Für einen besonders intensiven Einebnungseffekt.
- Ungleichschenkelige Zinken streichen die Oberfläche vollflächig zu.
- Sichere Bedeckung der Saatkörner auch bei besonders geringen Ablagetiefen. Damit wird ein gleichmäßiger Aufgang bei jedem Saatgut erreicht.

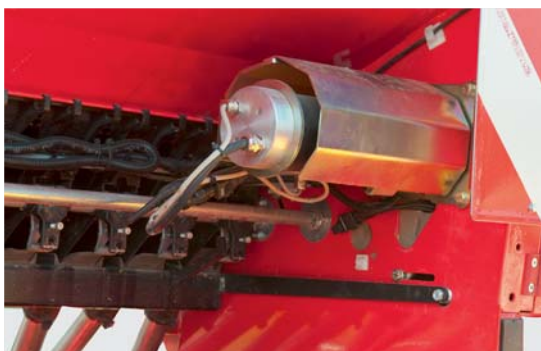

## Stufenloses Ölbadgetriebe

### Kraftschlüssiger Antrieb

- Bei den VITASEM A läuft das Spornrad innerhalb der Arbeitsbreite – kein Abnehmen für Staßentransport notwendig.
- Der große Durchmesser des Rades sichert einen kraftschlüssigen gleichmäßigen Antrieb. Hydraulische Aushebung auf Wunsch.
- Das stufenlose Ölbadgetriebe arbeitet auch bei niedriger Drehzahl ruckfrei für eine gleichmäßige Saatgut Ausbringung.
- Rasche, exakte Einstellung der Antriebsdrehzahl durch Verschieben des Getriebehebels auf der feinstufigen Skala.
- Reduzierung der Kurbelumdrehungen beim Abdrehen (-50%).

## Elektrischer Dosierantrieb

### Für VITASEM A / VITASEM ADD

- Optional erfolgt der Dosierantrieb elektrisch in Verbindung mit Bedienterminal POWER CONTROL oder CCI ISOBUS.
- Das Geschwindigkeitssignal kommt von einem DGPS Sensor oder vom Traktor Radarsensor.
- Kein Spornrad.
- Die Saatmengenverstellung kann bequem vom Traktorsitz aus durchgeführt werden.
- Abdrehprobe auf Knopfdruck.

# Einfach einstellen



## Bedienung mit „links“

**Alle Einstellmaßnahmen können seitlich links oder hinten an der Maschine durchgeführt werden. Kurze Wege sparen Zeit. Die Einstellpositionen sind leicht zugänglich und ergonomisch ausführbar.**

## Zentrale Schardruckverstellung

Die Schardruckverstellung erfolgt zentral auf der linken Maschinenseite (mit Orientierungsskala). Die genaue Zugfederabstimmung garantiert für gleichen Schardruck auf den vorderen und hinteren Scharen.

- Bis zu 25 kg Schardruck sind möglich bei VITASEM **(1)** und VITASEM A **(2)**
- Hydraulische Schardruckverstellung auf Wunsch.
- Zentrale Schardruck Verstellung bei VITASEM ADD bis zu 50 kg Schardruck. **(3)**

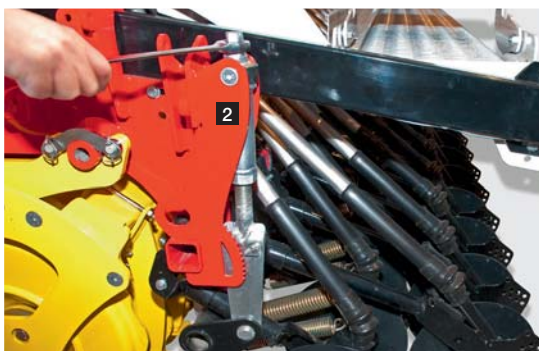



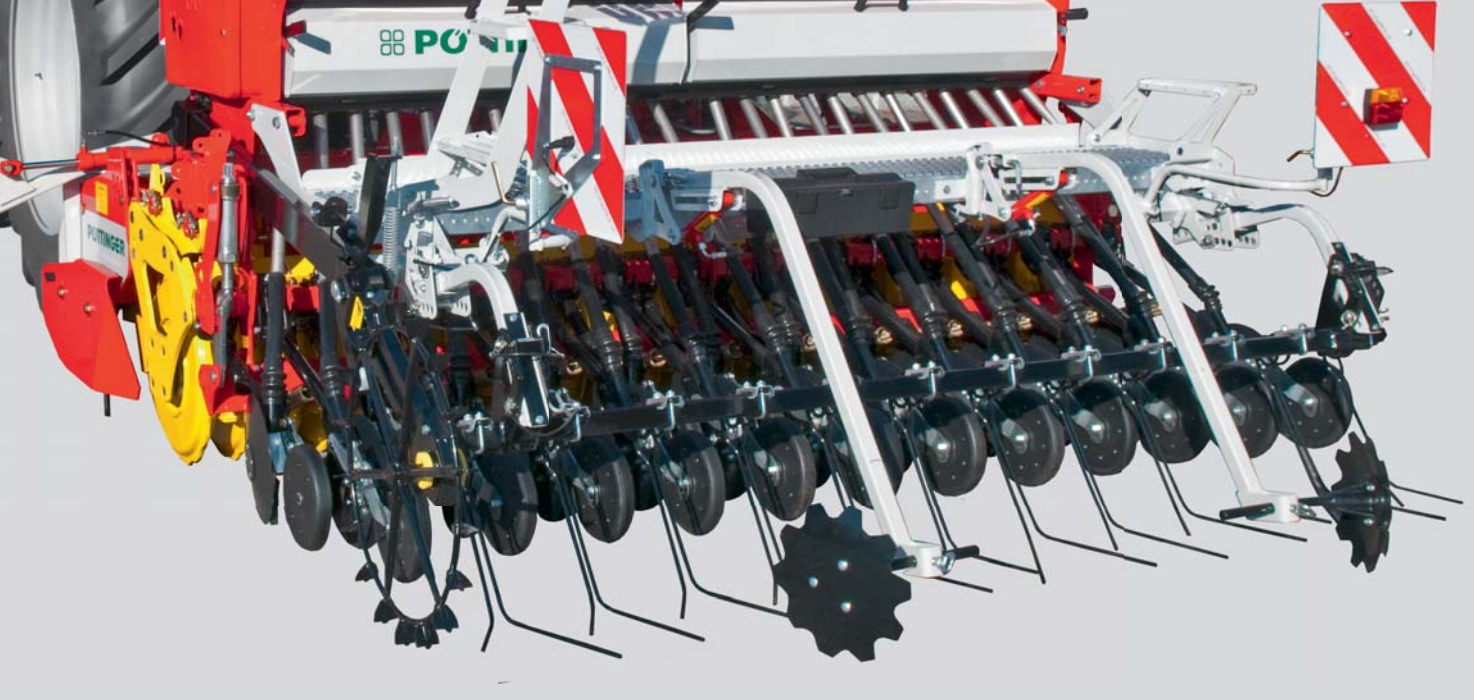

## Spuranzeiger

### Gezackter Scheibenspuranzeiger optional (1)

- 400 mm Durchmesser für gut sichtbares, mittiges Markieren.
- Hydraulische Bedienung mit Umschaltventil, mechanische Transportverriegelung.
- Abreißschraube als Überlastsicherung.



## Abdrehprobe

### Von der Abdrehprobe über den Maschineneinsatz bis hin zur Restsaatgut Entleerung – ein durchdachtes Konzept.

- Abdrehprobe mit Freilauf im Antrieb – Abdrehprobe am Stand. (2)
- Abdreheinrichtung mit Ausbringmengen Verstellung.
- Aufstiegleiter und Spornrad sind an der linken Maschinenseite übersichtlich angeordnet.



## Elektrische Saatmengenverstellung

Mit der elektrischen Saatmengenverstellung ist es vom Traktorsitz aus ohne Anhalten möglich, die Aussatmenge zu verändern.

# COMPASS

Bedienkomfort

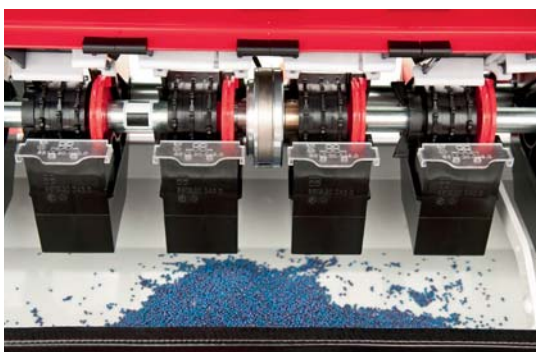

## COMPASS Bedienpult

COMPASS, die optionale elektronische Steuerungseinheit erleichtert die Maschinenbedienung und garantiert konsequente Überwachung. Modernes, mehrzeiliges Grafikdisplay mit erhöhten und hinterleuchteten Folientasten.

- Automatische Fahrgassenschaltung, mit Fahrgassenstopp.
- Geschwindigkeitsanzeige.
- Teil- und Gesamthektarzähler.
- Als Option zusätzlich Dosierwellen- und Füllstandsüberwachung, elektrische Saatmengenverstellung.
- Optional POWER CONTROL Bedienpult für VITASEM A und VITASEM ADD mit elektrischem Dosierantrieb.
- Optional CCI ISOBUS Terminal – dieses Bedienpult ermöglicht eine professionelle Bedienung aller ISOBUS Maschinen von verschiedenen Herstellern. Weiters ist damit SEED COMPLETE möglich.

## Abdrehprobe mit COMPASS:

- Ausbringmenge und momentane Getriebebestellung eingeben.
- Abdrehen für ein 1/10, 1/20, 1/40 oder 1/100 ha.
- Die Umdrehungen werden mitgezählt, ab den letzten fünf kommt ein Signal.
- Abgedrehte Menge eingeben – neue Getriebebestellung wird berechnet.
- 10 Sprachen, 100 m Abgleich, Sensortest.

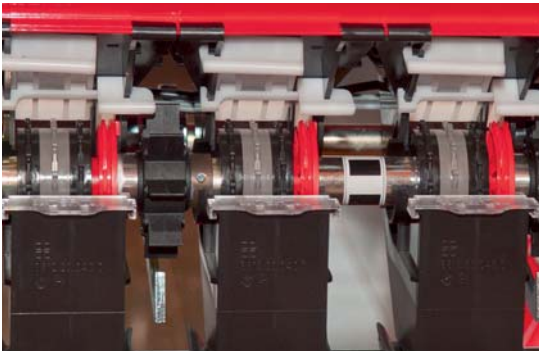

## Fahrgassenschaltung:

**Die Fahrgassensteuerung erfolgt über das COMPASS Bedienpult.**

- Ein Elektromotor sperrt über eine Welle die gewünschten Säräder.
- Pro Spur können bis zu fünf Säräder abgeschaltet werden.
- Man braucht lediglich die Spritzenbreite eingeben, der Fahrgassenrhythmus wird errechnet.
- Asymmetrische Fahrgassen und Sonderfahrgassen sind möglich.
- Verschiedene Spurweiten sind auf einer Maschine möglich. Ideal für Gemeinschaftsmaschinen und überbetrieblichen Einsatz.



### **VITASEM**

Schaltung über Getriebesignal oder Spuranzeiger Wechselventil.

### **VITASEM A / ADD mechanischer Dosierantrieb**

Schaltung über Spornradsensor, Getriebesignal oder Spuranzeige Wechselventil.

### **VITASEM A / ADD elektrischer Dosierantrieb**

Hubwerksignal oder Sensorrad.



## Vorauslaufmarkierer

### **Vorauslaufmarkierer optional**

Die Steuerung erfolgt über die Fahrgassenschaltung.



# Technische Daten

VITASEM	252 CLASSIC	252	302 CLASSIC	302	402
Arbeitsbreite	2,50 m	2,50 m	3,0 m	3,0 m	4,0 m
Transportbreite	2,50 m	2,50 m	3,0 m	3,0 m	4,0 m
Schare	21	21	25	21 / 25	27 / 33
Reihenabstand	12 cm	12 cm	12 cm	14,3 / 12 cm	14,8 / 12 cm
Saatkasten	360 l	480 l	450 l	600 l	850 l
Saatkasten optional	–	–	–	1000 l	1400 l
Befüllhöhe	1,30 m	1,36 m	1,30 m	1,36 / 1,55 m	1,36 / 1,55 m
Scheibenschar Durchmesser	320 mm	320 mm	320 mm	320 mm	320 mm
Scharversatz (Scharschritt)	300 mm	300 mm	300 mm	300 mm	300 mm
Schardruck/Schar	bis 25 kg	bis 25 kg	bis 25 kg	bis 25 kg	bis 25 kg
Bereifung	6.00-16	6.00-16	6.00-16	6.00-16 / 10/75-15,3	10/75-15,3
Gewicht mit Schleppscharen	525 kg	545 kg	587 kg	580 / 609 kg	785 / 828 kg
Gewicht mit Scheibenscharen	590 kg	610 kg	663 kg	645 / 685 kg	867 / 927 kg



<b>VITASEM</b>	<b>252 A CLASSIC</b>	<b>252 A</b>	<b>302 A CLASSIC</b>	<b>302 A</b>	<b>402 A</b>
Arbeitsbreite	2,50 m	2,50 m	3,0 m	3,0 m	4,0 m
Transportbreite	2,50 m	2,50 m	3,0 m	3,0 m	4,0 m
Schare	20	20	24	20 / 24	26 / 32
Reihenabstand	12,5 cm	12,5 cm	12,5 cm	15 / 12,5 cm	15 / 12,5 cm
Saatkasten	360 l	480 l	450 l	600 l	850 l
Saatkasten optional	–	–	–	1000 l	1400 l
Befüllhöhe	1,30 m	1,61 m	1,30 m	1,61 / 1,80 m	1,61 / 1,80 m
Scheibenschar Durchmesser	320 mm	320 mm	320 mm	320 mm	320 mm
Scharversatz (Scharschritt)	300 mm	300 mm	300 mm	300 mm	300 mm
Schardruck/Schar	bis 25 kg	bis 25 kg	bis 25 kg	bis 25 kg	bis 25 kg
Gewicht mit Schleppscharen	500 kg	520 kg	558 kg	546 / 575 kg	701 / 743 kg
Gewicht mit Scheibenscharen	559 kg	579 kg	627 kg	605 / 644 kg	777 / 836 kg

<b>VITASEM</b>	<b>302 ADD</b>	<b>402 ADD</b>
Arbeitsbreite	3,0 m	4,0 m
Transportbreite	3,0 m	4,0 m
Schare	20 / 24	26 / 32
Reihenabstand	15 / 12,5 cm	15 / 12,5 cm
Saatkasten	600 l	850 l
Saatkasten optional	1000 l	1400 l
Befüllhöhe	1,61 / 1,80 m	1,61 / 1,80 m
DUAL DISC Durchmesser	350 mm	350 mm
Scharversatz (Scharschritt)	300 mm	300 mm
Schardruck/Schar	bis 50 kg	bis 50 kg
Gewicht mit DUAL DISC	902 / 981 kg	1051 / 1157 kg

# Ausstattungen



## VITASEM

### COMPASS Bedienterminal

### POWER CONTROL Bedienterminal

### CCI ISOBUS Bedienterminal

### SEED COMPLETE

252 / 302 CLASSIC	<input type="checkbox"/>	-	-	-
252 A / 302 A CLASSIC	<input type="checkbox"/>	-	-	-
252 / 302 / 402	<input type="checkbox"/>	-	-	-
252 A / 302 A / 402 A	<input type="checkbox"/>	- / <input type="checkbox"/> / <input type="checkbox"/>	- / <input type="checkbox"/> / <input type="checkbox"/>	- / <input type="checkbox"/> / <input type="checkbox"/>
302 ADD / 402 ADD	<input type="checkbox"/>	<input type="checkbox"/>	<input type="checkbox"/>	<input type="checkbox"/>



## VITASEM

### Bediensteg Übertrittstufe

### Spurlockerer für Traktorspur

### Radspurzustreicher

### Hydraulischer Spuranzeiger

252 / 302 CLASSIC	■ AT, DE / -	- / <input type="checkbox"/>	<input type="checkbox"/>	- / <input type="checkbox"/>
252 A / 302 A CLASSIC	■ AT, DE / <input type="checkbox"/>	-	-	- / <input type="checkbox"/>
252 / 302 / 402	■ AT, DE / -	- / <input type="checkbox"/> / <input type="checkbox"/>	<input type="checkbox"/>	- / <input type="checkbox"/> / <input type="checkbox"/>
252 A / 302 A / 402 A	■ AT, DE / <input type="checkbox"/>	-	-	- / <input type="checkbox"/> / <input type="checkbox"/>
302 ADD / 402 ADD	■ AT, DE / <input type="checkbox"/>	-	-	<input type="checkbox"/>

■ = Standard, □ = Option, Standardausstattungen länderweise verschieden

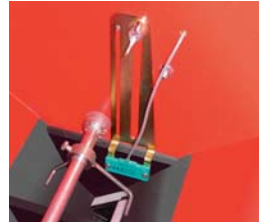
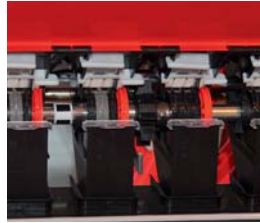

**Elektrischer Dosierantrieb**

**Fahrgassenschaltung**

**Elektronische Überwachungen für Füllstand und Säwelle**

**Elektrische Saatmengenverstellung**

**Rührwelle / Pendelrührwelle**

-	<input type="checkbox"/>	<input type="checkbox"/>	-	<input type="checkbox"/>
-	<input type="checkbox"/>	<input type="checkbox"/>	-	<input type="checkbox"/>
-	<input type="checkbox"/>	<input type="checkbox"/>	<input type="checkbox"/>	<input type="checkbox"/>
-/□/□	<input type="checkbox"/>	<input type="checkbox"/>	<input type="checkbox"/>	<input type="checkbox"/>
<input type="checkbox"/>	<input type="checkbox"/>	<input type="checkbox"/>	<input type="checkbox"/>	<input type="checkbox"/>

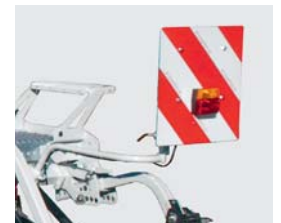

**Druckrollen**

**Saatriegel  
Perfektriegel**

**Fahrgassenmarkierer**

**Hydraulische Spornradaushebung**

**Beleuchtung Warntafeln**

<input type="checkbox"/>	<input type="checkbox"/>	<input type="checkbox"/>	-	<input type="checkbox"/> / <input checked="" type="checkbox"/> CH
<input type="checkbox"/>	<input type="checkbox"/>	<input type="checkbox"/>	<input type="checkbox"/>	<input type="checkbox"/> / <input checked="" type="checkbox"/> CH
<input type="checkbox"/>	<input type="checkbox"/>	<input type="checkbox"/>	-	<input type="checkbox"/> / <input checked="" type="checkbox"/> CH
<input type="checkbox"/>	<input type="checkbox"/>	<input type="checkbox"/>	<input type="checkbox"/>	<input type="checkbox"/> / <input checked="" type="checkbox"/> CH
<input checked="" type="checkbox"/>	<input type="checkbox"/>	<input type="checkbox"/>	<input type="checkbox"/>	<input type="checkbox"/> / <input checked="" type="checkbox"/> CH

**Weitere Wunschausstattungen:**

- Mechanischer Oberlenker zu VITASEM A / ADD
- Hydraulischer Oberlenker zu VITASEM A / ADD
- Grobsäräder für großes Saatgut (Ackerbohne)
- Reduziereinsatz für Feinsaatgut mit Normalsärad
- Abdeckung für Sägehäuse
- Antrieb für Oberaussaat
- Pendelausgleich für Unterlenkeranbau
- Bereifung 10/75-15,3 für VITASEM 302

- Hydraulische Schardruckverstellung
- Mechanischer Hektarzähler
- Fahrgassenerweiterung
- Zinkenschutz für Perfektstriegel
- Zugwaage
- Druckrollenabstreifer für VITASEM ADD



## PÖTPRO

**Ihre Maschine geht online.**

Alle Informationen zu Ihrer Maschine  
**einfach – jederzeit – überall**

QR-Code vom **Typenschild** mit Smartphone oder Tablet einscannen  
oder unter [www.poettinger.at/poetpro](http://www.poettinger.at/poetpro) Ihre Maschinenummer eingeben.  
Sofort erhalten Sie eine Vielzahl an Informationen zu Ihrer Maschine.

- Betriebsanleitungen
- Ausstattungsinformationen
- Prospekte
- Fotos und Videos



## Original **24**

**Das PÖTTINGER Ersatzteilservice**

- Weltweit bestens ausgebautes Netz an Vertriebs- und Servicepartnern.
- Jahrzehntelange Verfügbarkeit von Ersatz- und Verschleißteilen.
- Original PÖTTINGER Teile rund um die Uhr online bestellbar.

### **PÖTTINGER Landtechnik GmbH**

Industriegelände 1  
4710 Grieskirchen  
Österreich  
Telefon +43 7248 600-0  
Fax +43 7248 600-2513  
[info@poettinger.at](mailto:info@poettinger.at)  
[www.poettinger.at](http://www.poettinger.at)

### **PÖTTINGER Deutschland GmbH**

**Servicecenter Landsberg**  
86899 Landsberg am Lech  
Spöttinger Straße 24  
Telefon +49 8191 9299-0  
Fax +49 8191 59656  
[www.poettinger.at](http://www.poettinger.at)

### **PÖTTINGER AG**

Mellingerstrasse 11  
5413 Birmenstorf (Kt. Aargau)  
Schweiz  
Telefon +41 56 201 41 60  
Fax +41 56 201 41 61  
[info@poettinger.ch](mailto:info@poettinger.ch)  
[www.poettinger.ch](http://www.poettinger.ch)

### **Verkaufs- und Servicecenter Recke**

49509 Recke  
Steinbecker Straße 15  
Telefon +49 5453 9114-0  
Fax +49 5453 9114-14  
[www.poettinger.at](http://www.poettinger.at)