

SERVO

PÖTTINGER Anbau-Drehpflüge





Ohne Stillstand pflügen

SERVO

SERVO Pflüge fühlen sich wohl auf allen Feldern der Welt

Die robuste und intelligente Konstruktion der PÖTTINGER Pflüge gewährleistet optimale Kräfteaufteilung und Stabilität im Bereich der größten Rahmenbelastung. Das einzigartige SERVOMATIC Einstellzentrum von PÖTTINGER ermöglicht die einfache und optimale Anpassung an alle Bodenarten und Einsatzverhältnisse. Die große Auswahl an modernen Körperformen wird jeder Bodenart gerecht.

Inhalt

	Seite
SERVOMATIC Einstelltechnik	4 – 5
SERVO PLUS Schnittbreitenverstellung	6 – 7
SERVO NOVA Steinsicherung	8 – 9
SERVO Übersicht	10
SERVO 25 / 35 / 35 S / 45 / 45 S	12 – 19
Bauteile	20 – 21
Pflugkörperformen	22 – 25
Zubehör	26 – 29
Technische Daten / Ausstattungen	30 – 31

Alle Angaben über technische Daten, Abmessungen, Gewichte, Leistungen, etc. sind annähernd und unverbindlich.



SERVOMATIC

Einzigartiges exaktes Einstellzentrum



Richtiges Pflugeinstellen sichert einwandfreie und zufriedenstellende Pflugarbeit. PÖTTINGER macht es leicht, mit der SERVOMATIC Einstelltechnik den Pflug rasch und einfach an Traktor und Bodenverhältnisse anzupassen.

SERVOMATIC für SERVO Pflüge mit mechanischer Schnittbreitenverstellung

Rasch und exakt sind die Schnittbreite des ersten Körpers und der Zugpunkt getrennt voneinander einstellbar.

- Mit der hinteren Spindel wird die Schnittbreite des ersten Körpers eingestellt.
- Mit der vorderen Spindel den Zugpunkt abstimmen.
- Beide Funktionen beeinflussen sich gegenseitig nicht.
- Wenige Handgriffe genügen und die Ersteinstellung passt.
- Nachkorrigieren erübrigt sich.
- Mit dem großen, stufenlosen Verstellbereich ist eine rasche Abstimmung an alle Gegebenheiten und Traktoren möglich.

Die optimale Zugpunkteinstellung garantiert einen geringeren Anlagedruck, dadurch weniger Verschleiß und einen niedrigeren Treibstoffverbrauch.

SERVOMATIC PLUS

Intelligente hydraulische Verstelltechnik

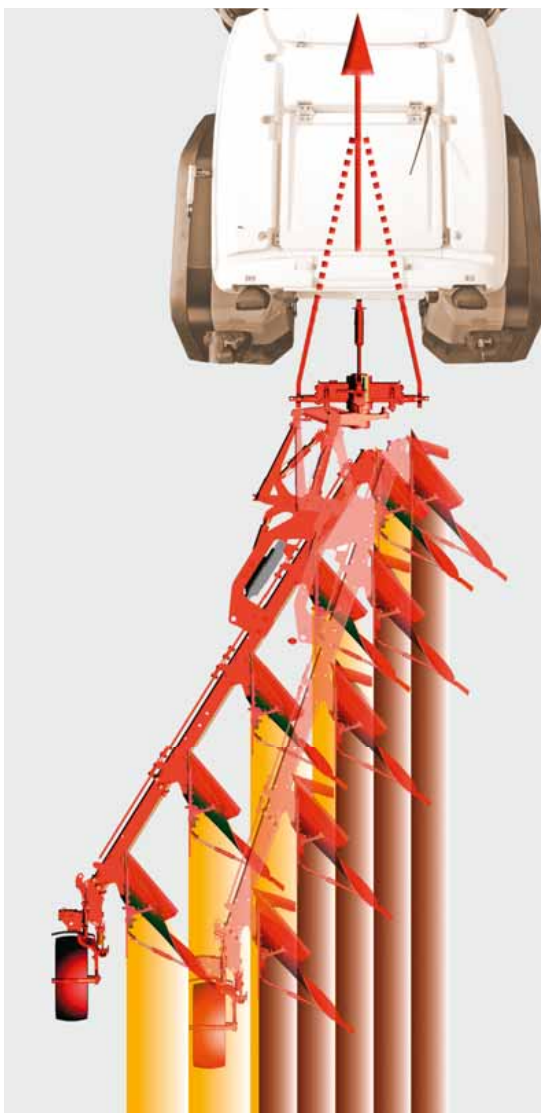

SERVO PLUS mit hydraulischer Schnittbreitenverstellung

Verschiedene Einsatzverhältnisse und Bodenstrukturen erfordern unterschiedliche Zugkräfte. Mit der hydraulischen SERVO PLUS Schnittbreitenverstellung kann der Pflug stets exakt auf die Bodenverhältnisse abgestimmt werden.

- Stets optimale Traktorauslastung und Pflugarbeit.
- Sämtliche Zusatzwerkzeuge verstellen sich automatisch richtig dazu ein.
- Optimale Anpassung an die Traktorleistung, Hanglagen und Feldformen.
- Einfaches Auspflügen von Keilflächen und Feldrändern.
- Optimales Grenzpfügen bereits ab drei Scharen.

Langlebige Bauweise

Wichtige Lagerstellen haben verschleißfeste, tauschbare Gleitbuchsen aus Federstahl für größte Druckbeanspruchung, die Lagerstellen sind schmierbar.

NEU: SERVO 45 S PLUS / SERVO 45 S PLUS NOVA

Bis 6-scharig, bis 350 PS

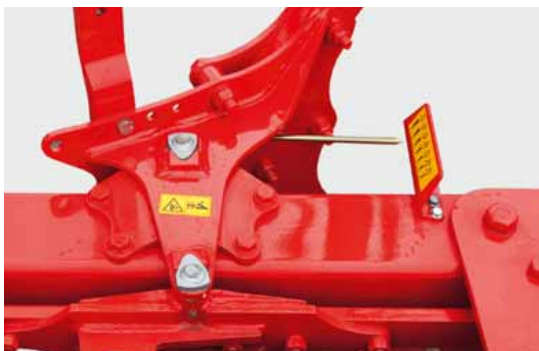

Einzigartig

Schnittbreitenverstellung ohne dass die Unterlenker hin und her wandern

- Mit der Feinjustierung ist eine einmalige 100%ige Grundabstimmung auf die unterschiedlichen Unterlenkermaße der Traktoren möglich, die weit von der Norm abweichen.
- Bei Schnittbreitenverstellung erfolgt eine 100%ige Mitverstellung der Erstkörperschnittbreite und der Zuglinie. Unterlenker bleiben parallel, kein Seitenzug, Voraussetzung für eine gerade Furche. Konstanter Anlagedruck bei allen Schnittbreiten.
- Memory Zylinder Technik für zwei Funktionen als Option. Rahmen-Einschwenkung und Schnittbreite – es wird eingeschwenkt und gewendet, dann wieder die vorgewählte Schnittbreite eingestellt.

SERVO PLUS Verstellsystem mit außenliegender Hebelanlenkung und Drehpunkt außerhalb des Rahmens

- Leichtgängige Verstellung durch lange Verstellhebel.
- Schonung von Verstellmechanismus und Lagerstellen.

Das SERVO PLUS System ist so dimensioniert, dass die Schnittbreitenverstellung während des Pflügens möglich ist. Der Verstellzylinder hat einen Sperrblock, damit sind die Schläuche während des Pflügens drucklos.

SERVO NOVA

Hydromechanische Steinsicherung



NONSTOP pflügen auf steinig Böden

SERVO NOVA Pflüge mit Steinsicherung vermitteln ein Gefühl der Sicherheit. Pflügen ohne Stillstand und damit volle Leistung auch auf steinig Böden.

SERVO NOVA – Pflüge mit hydraulischer Steinsicherung

Eine hydraulische Überlastsicherung mit einstellbarer Auslösekraft schützt den Pflug vor Beschädigungen.

Dieses System hat einen sehr günstigen Verlauf der Auslösekraft: Erst beim eingestellten Widerstand löst die Sicherung aus. Dann nimmt die Auslösekraft mit zunehmender Ausweichhöhe immer mehr ab. Kein Herausziehen oder Lockern von großen Steinen. Das schont den gesamten Pflug.

- Beim Einziehen nimmt der Druck ständig zu für einen sicheren Einzug auf schweren, trockenen Böden.
- Das Auslösemoment kann rasch und einfach am Manometer auf dem Anbaubock abgelesen und eingestellt werden.

SERVO PLUS NOVA

Die Multitalente mit hydraulischer Schnittbreitenverstellung und hydraulischer Steinsicherung bieten optimale Sicherheit und Flexibilität.

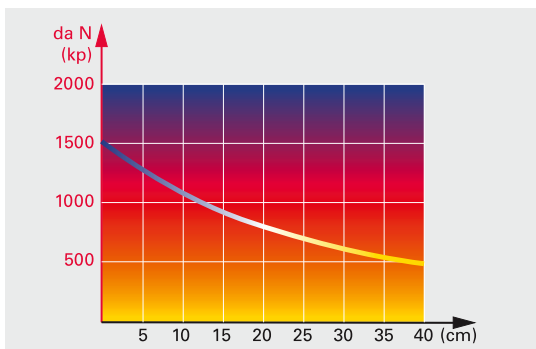

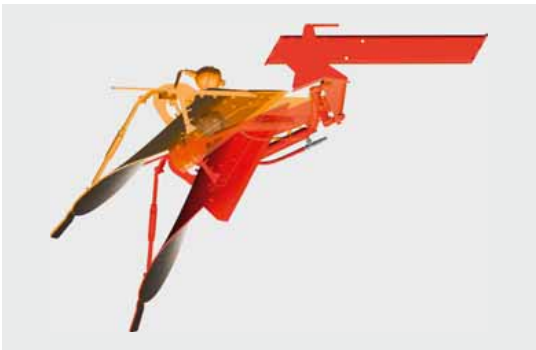

Bewährtes System

Das SERVO NOVA System ermöglicht über variable hydraulische Vorspanndrücke, eine Anpassung an verschiedene Bodenarten. Jedes Körperpaar hat einen eigenen Ausgleichsbehälter und ermöglicht ein Ausweichen bis zu 40 cm nach oben und ein seitliches Wegschwenken. Die geschmierte Lagerung und zusätzliche Scherschrauben garantieren eine lange Lebensdauer.

- Die Zentralbefüllung ist Standard bei allen SERVO NOVA.
- Ruckfreies und elastisches Auslösen schont Pflug und Traktor.
- Die Gasdruckspeicher sind geschützt auf der Innenseite montiert.
- Gefederte Scheibenseche rollen ohne Beschädigungsgefahr über Steine hinweg.

NEU: SERVO 45 S NOVA / SERVO 45 S PLUS NOVA

Bis 6-scharig, bis 350 PS



SERVO Technik

Ein SERVO für jeden Betrieb



Traktor	kW	37	59	74	81	88	96	103	110	118	125	147	162	176	206	220	257
		PS	50	80	100	110	120	130	140	150	160	170	200	220	240	280	300
SERVO 25		2-scharig															
		3-scharig															
		4-scharig															
SERVO 35		3-scharig															
		4-scharig															
		5-scharig															
SERVO 35 S		4-scharig															
		5-scharig															
		6-scharig															
SERVO 45		4-scharig															
		5-scharig															
		4-scharig															
SERVO 45 S		5-scharig															
		6-scharig															
		2-scharig															
SERVO 25 NOVA		2-scharig															
		3-scharig															
		4-scharig															
SERVO 35 NOVA		3-scharig															
		4-scharig															
		4-scharig															
SERVO 35 S NOVA		4-scharig															
		5-scharig															
		4-scharig															
SERVO 45 NOVA		5-scharig															
		4-scharig															
		4-scharig															
SERVO 45 S NOVA		5-scharig															
		6-scharig															
		3-scharig															
SERVO 35 PLUS		4-scharig															
		4-scharig															
		5-scharig															
SERVO 45 PLUS		3-scharig															
		4-scharig															
		5-scharig															
SERVO 45 S PLUS		3-scharig															
		4-scharig															
		5-scharig															
SERVO 35 PLUS NOVA		3-scharig															
		4-scharig															
		4-scharig															
SERVO 35 S PLUS NOVA		4-scharig															
		5-scharig															
		4-scharig															
SERVO 45 PLUS NOVA		4-scharig															
		5-scharig															
		4-scharig															
SERVO 45 S PLUS NOVA		5-scharig															
		6-scharig															
		2-scharig															



Die Schwinge – ein zentrales Bauteil

Die konische Form mit breiter Abstützung am Wendekörper bewirkt, dass hohe Belastungsmomente aufgenommen werden können. Die Bolzen in den geschmierten Lagerungen sind gegen Verdrehen gesichert. Wechselbare Buchsen im Wendekörper und Lagerbock sichern lange Lebensdauer des Pfluges.



Rahmeneinschwenkung bei Standardpflügen

Bei großen Schnittbreiten und Körperabständen, sowie bei zu geringer Aushubhöhe wird beim Wenden der Rahmen hydraulisch eingeschwenkt.

Der Pflug ist schmal beim Straßentransport und Abstellen. Der Verstellzylinder hat einen Sperrblock, damit sind während des Pflügens die Schläuche drucklos.



Pflügen mit dem Packer

- Der Packer wird von einem großen Fangmaul gefangen. Abgekuppelt wird hydraulisch vor dem Wenden.
- Die Fangposition ist fünffach verstellbar, zur Abstimmung auf die verschiedenen Arbeitsbreiten. Eine Zugfeder schwenkt den Packerarm nach dem Abkuppeln in die eingestellte Fangposition.
- Bei SERVO PLUS Pflügen wird die Fangposition auch bei Schnittbreitenänderung exakt beibehalten.
- Zum Straßentransport kann der Packerarm innerhalb der Traktorbreite fixiert werden.
- Der gesamte Packerarm ist rasch und einfach abnehmbar.

SERVO 25



Das stabile Leichtgewicht

Die leichtere Klasse für den Betrieb mit Traktoren bis 120 PS.

Schraubleiste im Hauptrahmenlager

Bei 4-scharig zusätzliche Rahmenversteifung mit Rahmenrohr verschraubt.

Keine Bohrungen oder Schweißungen die das Rahmenrohr schwächen.

SERVO 25 – Einsteigerklasse 2 – 4-scharig

Schare	2 / 3 / 4 (3+1)
Rahmenrohr	100 x 100 x 10 mm
Rahmenhöhe	80 cm und 74 cm
Körperhalter (Grindel)	80 x 30 mm
Arbeitsbreiten pro Körper	
Körperabstand 85 cm	33 / 36 / 40 / 43 cm
Körperabstand 95 cm	33 / 37 / 41 / 45 cm
Körperabstand 102 cm	35 / 40 / 44 / 48 cm

SERVO 25 NOVA mit hydromechanischer Steinsicherung.



Anbaubock:

- Der geschmiedete Formpressteil ist unter der Wendeachse durchgehend, für erhöhte Stabilität.
- Ein doppelwirkender Wendezylinder mit Sperrblock ist standardmäßig, die Schläuche sind während des Pflügens drucklos.
- Drei Oberlenker-Positionen, davon ein Langloch für schnelleren Einzug und Unterlenker-Regelung.

Anbauachse Kat. 2, als Option Kat. 3

- Die durchgehende Anbauachse ist vierfach verstellbar und gegen Verdrehen gesichert.
- Immer richtige Positionierung am Traktor und optimale Aushubhöhe.

Wendekörper und Wendeachse:

- Die Wendeachse ist eine Vollwelle, mit 80 mm Durchmesser.
- Die Kegelrollenlager sind durch eine Kronenmutter gespannt und nachstellbar.
- Sturzeinstellung über zwei Spindeln.

Geschmiedete Formpress-Schalen

- Die Schale umfasst das Rahmenrohr mit großen Auflageflächen zur Übertragung der Kräfte auf den Rahmen.

Massive, beidseitige Körperhalterbefestigung

- Doppelschnittige Abschersicherung über Scherschraube.
- Vier Schnittbreiten einfach über Lochbild durch Umstecken einer Schraube.



SERVO 35 / 35 S

SERVO 45 / 45 S

Pflüge mit Rückgrat

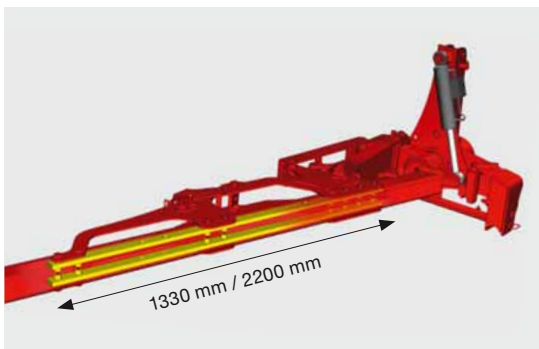

Schraubleisten im Bereich der größten Rahmenbelastung

Am Markt einzigartig

Das durchgehende Rahmenrohr aus mikrolegiertem Feinkornstahl ist bei den SERVO der Serie 35 und 45 innen durch zwei Schraubleisten zusätzlich verstärkt.

- Höchste Steifigkeit des Rahmenrohres im Bereich der größten Biegebeanspruchung.
- Der Innengurt erhöht den Biegewiderstand bis zu 25%.
- Durch den festen Sitz der starken Verschraubung entsteht eine robuste Einheit mit hoher Festigkeit.
- Keine durchgehenden Schrauben, die sich lockern können. Sicherung über Nord Lock Scheiben.

Intelligente Lösung

Das großdimensionierte Hauptrahmenlager mit 1330 mm Aufnahme-länge und 2200 mm bei SERVO S Version, sorgt für beste Kräfteaufteilung bis weit hinter den zweiten Körper. Die große Wandstärke der Rahmenrohre garantiert eine robuste Aufnahme für Pflugschalen und Werkzeuge.

SERVO 35 SERVO 35 S

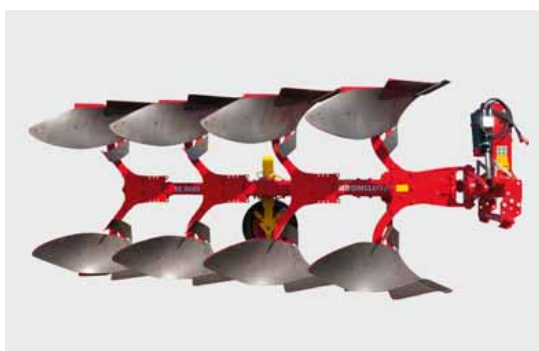

Die Klasse bis 140 PS und 170 PS

Die Traktoren in den mittleren Ackerbaubetrieben werden immer größer, sodass auch die Anforderungen an den Pflug wachsen. Die SERVO 35 Klasse bis 140 PS passt in dieses Segment. Die Traktorkategorie bis 170 PS deckt die Baureihe SERVO 35 S mit dem Drehwerk vom SERVO 45 ab.

	SERVO 35 bis 140 PS	SERVO 35 S bis 170 PS
Schare	3 / 4 / 5	4 / 5 / 6
Anbauachsen	Kat. 2 / Kat. 3, Weite 2	Kat. 3, Weite 2
Rahmenrohr	120 x 120 x 10 mm	
Rahmenhöhe	80 cm	
Körperhalter	80 x 30 mm	
Arbeitsbreiten pro Körper		
Körperabstand 95 cm	30 / 35 / 40 / 45 / 50 cm	
Körperabstand 102 cm	32 / 38 / 43 / 48 / 54 cm	
SERVO PLUS 95 cm	23 – 49 cm	
SERVO PLUS 102 cm	25 – 53 cm	

SERVO 35 PLUS / SERVO 35 S PLUS mit hydraulischer Schnittbreitenverstellung

SERVO 35 NOVA / SERVO 35 S NOVA mit hydromechanischer Steinsicherung

SERVO 35 PLUS NOVA / SERVO 35 S PLUS NOVA mit hydraulischer Schnittbreitenverstellung und hydromechanischer Steinsicherung



Anbaubock

- Doppeltwirkender Wendezylinder mit Sperrblock, die Schläuche sind während des Pflügens drucklos.
- Die durchgehende Anbauachse ist vierfach verstellbar und gegen Verdrehen gesichert. Immer richtige Positionierung am Traktor und optimale Aushubhöhe.

Drei Oberlenker-Positionen

- Davon ein Langloch für schnelleren Einzug und Unterlenker-Regelung. Die starkwandige Oberlenkeraufnahme ist vergütet und garantiert festen Sitz des Oberlenkerbolzens.



Drehachse und Wendekörper

- Bei SERVO 35 ist die Drehachse 100 mm stark, 110 mm bei SERVO 35 S.
- Der Wendekörper aus vergütetem Stahlguss ist mit der Wendeachse nicht verschweißt. Die Schlauchdurchführung in der Hohlwelle verhindert das Scheuern der Schläuche beim Wendevorgang.
- Die massiven Kegelrollenlager sind zuverlässig vor Verschmutzung geschützt und mit einer nachstellbaren Kronenmutter gesichert.
- Sturzeinstellung über zwei Spindeln.



Körperhalter

- Die Körperhalter-Schalen aus vergütetem Stahl sind groß dimensioniert und halten hohen Belastungen stand. Schale umfasst das Rahmenrohr mit großer Auflagefläche zur optimalen Übertragung der Kräfte auf den Rahmen.

Massive, beidseitige Grindelbefestigung

- Doppelschnittige Abschersicherung über Scherschraube.
- Fünf Schnittbreiten einfach über Lochbild durch Umstecken einer Schraube.

SERVO 45 SERVO 45 S



Die Klasse bis 170 PS und 350 PS

Immer stärkere Traktoren tragen Pflüge mit bis zu sechs Scharen am Dreipunkt. Schnelle Straßenfahrten und große Körperabstände verlangen einen robusten Anbaubock, ein starkes Drehwerk und Rahmenrohr.

	SERVO 45 bis 170 PS	SERVO 45 S bis 350 PS
Schare	3 / 4 / 5	4 / 5 / 6
Anbauachsen	Kat. 3, Weite 2	Kat. 3, Weite 3
Rahmenrohr	140 x 140 x 10 mm	
Rahmenhöhe	80 / 90 cm	
Körperhalter	80 x 35 mm	
Arbeitsbreiten pro Körper		
Körperabstand 95 cm	30 / 35 / 40 / 45 / 50 cm	
Körperabstand 102 cm	32 / 38 / 43 / 48 / 54 cm	
SERVO PLUS 95 cm	23 – 49 cm	
SERVO PLUS 102 cm	25 – 53 cm	

SERVO 45 PLUS mit hydraulischer Schnittbreitenverstellung

SERVO 45 S PLUS bis 350 PS

SERVO 45 NOVA mit hydromechanischer Steinsicherung

SERVO 45 S NOVA bis 350 PS

SERVO 45 PLUS NOVA mit hydraulischer Schnittbreitenverstellung und hydromechanischer Steinsicherung

SERVO 45 S PLUS NOVA bis 350 PS

NEUHEIT



NEU: Anbaubock SERVOPflüge bis 350 PS

- Die durchgehende Anbauachse ist vierfach verstellbar und gegen Verdrehen gesichert. Immer richtige Positionierung am Traktor und optimale Aushubhöhe.
- Doppellagerung der Anbauachse bei SERVOPflüge 45 S als Option, standardmäßig bei 6-schariger Ausführung.

Drehachse

- SERVOPflüge 45 Ø 110 mm, SERVOPflüge 45 S Ø 150 mm

Drei Oberlenker-Positionen

- Davon ein Langloch für schnelleren Einzug und Unterlenker-Regelung. Die starkwandige Oberlenkeraufnahme ist vergütet und garantiert festen Sitz des Oberlenkerbolzens.

TRACTION CONTROL bei SERVOPflüge 45 S

TRACTION CONTROL ermöglicht bei SERVOPflüge 45 S Anbaupflügen die Übertragung des Gewichtes vom Pflug auf den Traktor. Durch die perfekte Abstimmung von Zugkraft und Hinterachsbelastung kann der Schlupf reduziert werden. Damit ist ein optimaler Leistungseinsatz des Traktors möglich. Das spart Treibstoff und schont den Boden. Der Vorspanndruck kann vom Traktor aus eingestellt werden. Selbst am Vorgewende bleibt der Druck unverändert.

Untersuchung über den Einfluss von TRACTION CONTROL auf den Treibstoffverbrauch und das Schlupfverhalten des Traktors

Leistungs- und Verbrauchsdaten auf mittelschwerem Boden, Arbeitsbreite 2,60 m, Arbeitstiefe 25 cm

Fahrstrategie	ohne TRACTION CONTROL	mit TRACTION CONTROL	Effizienz
Leistung	1,94 ha/h	2,07 ha/h	+ 0,13 ha/h
Dieserverbrauch	20,5 l/ha	18,4 l/ha	- 2,1 l/ha
Dieserverbrauch	39,7 l/h	38,0 l/h	- 1,7 l/h
Schlupf	4,8 %	3,3 %	- 1,5 %

Markus Schüller, Gerhard Moitzi, Inst. f. Landtechnik, Universität für Bodenkultur Wien
 Helmut Wagentristl, Versuchswirtschaft Groß Enzersdorf, Universität für Bodenkultur Wien

SERVO Technik

Beständig – Zuverlässig – Hochwertig



Bewährter Pflugkörperaufbau

Rumpf

Der Rumpf ist vergütet und bietet damit für Vollbleche oder Streifen höchste Stabilität und Zuverlässigkeit. Die Meißel sitzen auf einer geschmiedeten Aufstauchung für eine exakte und dauerhafte Verbindung.

Neigungsverstellung (1)

Ein Exzenter ermöglicht die Verstellung der Körperneigung. Für sicheren Einzug, selbst auf extrem harten, trockenen Böden.

Große Anlagen für eine sichere Führung des Pfluges (2)

Die Anlagen sind vierfach wendbar, für volle Materialausnutzung. Anlagenschoner standardmäßig am letzten Körper.

Meißelspitzen

Die Meißelspitzen sind wendbar, für reduzierte Verschleißkosten. Aus gehärtetem Borstahl sind die Meißel gefertigt und garantieren gutes Einziehen des Pfluges bei allen Bodenverhältnissen. Optional gibt es Meißelspitzen mit Auftragschweißung.



Scharblätter

Alle Scharblätter sind aus gehärtetem Borstahl gefertigt. Die Erhöhung der Verschleißzone bringt Standzeitverlängerungen bis 50% mit sich. Die 11 mm starken Scharblätter haben eine Gesamtbreite von 150 mm. Die Abschrägung nach vorne unterstützt ein gutes Einzugsverhalten und bewirkt einen Selbstschärfeeffekt.

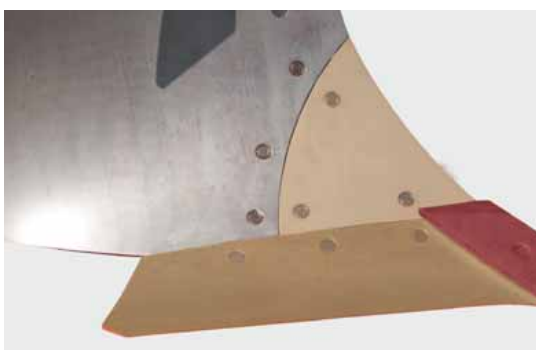

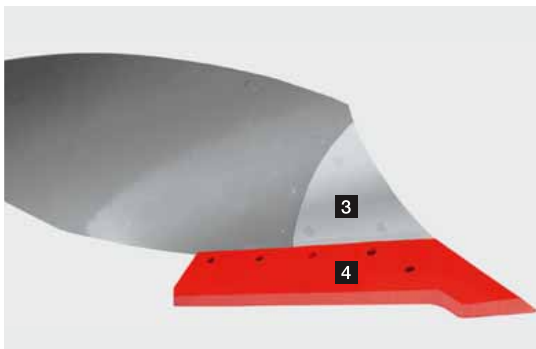

Verschleißkanten (3)

Verschleißkanten aus 8 mm durchgehärtetem Feinkornstahl sind bei Vollblechkörpern im Bereich des größten Verschleißes. Sie können rasch und kostengünstig erneuert werden.

Durchgehende Schnabelschare (4)

mit kräftigen Verschleißspitzen. Ein großer Untergriff sorgt für sicheren Einzug. Gut geeignet für steinige Böden und seichtes Pflügen. Aufgepanzerte Schnabelschare sind optional erhältlich.

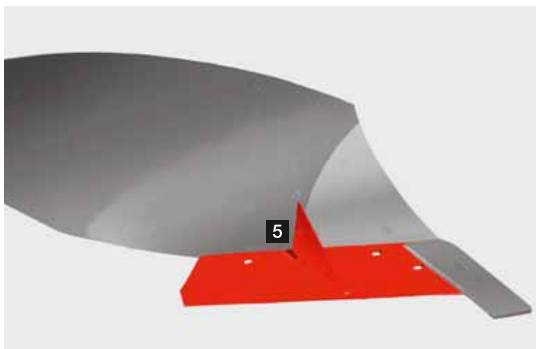

Schneidschare (5)

Aufgeschweißte Schneidmesser an den Scharen sorgen für bessere Krümelung, da der Erdbalken mittig geteilt wird.

Furchenkantenbrecher für Breitreifen (6)

Als Option sind Furchenkantenbrecher für alle Pflugmodelle und Körperformen erhältlich. Der Einsatz ist nur ohne Scheibensech möglich.



SERVO Technik

Pflugkörper für alle Böden

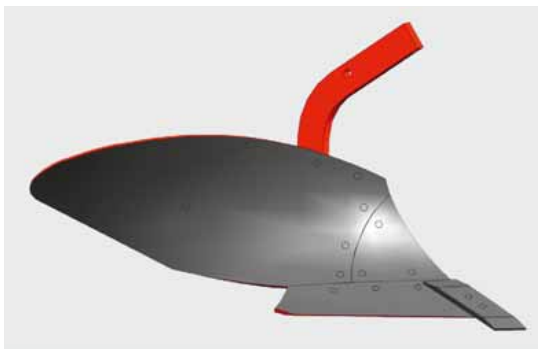

DURASTAR

Durchgehärtet und aufgekohlt

Durchgehärtet bedeutet konstante Härte über die gesamte Blechstärke.

Aufgekohlt: Mittelkern als Trägermaterial ist elastisch.

Bewährte, durchgehärtete Pflugkörper garantieren solide

Arbeitsergebnisse auf konstanten Böden (Börde, Schwarzerde, ...).

Pflugkörper mit einer speziellen Aufkohlung überzeugen durch eine

superharte Außenschicht von 2,3 mm auf beiden Körperseiten, sowie

einen elastischeren Kern. Diese Kombination gewährleistet optimale

Bearbeitung von Böden mit schlechtem Fließverhalten und wechselnder Struktur.

- Erhöhung der Lebensdauer im Vergleich zu Dreilagengeblechen.
- Besserer Erdablauf reduziert das Ankleben von Erdmaterial.
- Entwickelt und gefertigt durch PÖTTINGER.
- Erhältlich für die Körperformen 27 Wc, 46 Wc, 36 UWc, 39 UWc.

Vollblechkörper

8 mm gehärteter Feinkornstahl – extrem verschleißfest.

Streifenkörper

10 mm stark und durchgehärtet – extrem verschleißfest. Die Streifen verlaufen nach hinten konisch – kein Einklemmen von Steinen.

Aufgepanzerte Meißelspitzen und Schnabelschare

Optional gibt es Meißelspitzen und Schnabelschare mit Auftrags-schweißung für extreme Verschleißfestigkeit.

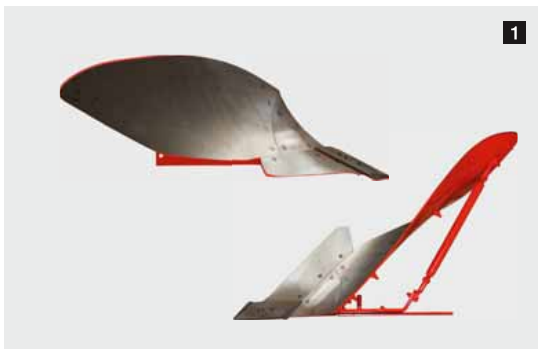

1

Langgezogene gewundene Vollbleche

27 Wc DURASTAR (1)

Leichtzügiger Körper, gut geeignet für Hanglagen. Ideal für Wiesenumbuch und für flachgründiges Pflügen, gute Furchenräumung. Für höhere Fahrgeschwindigkeiten geeignet.

- Arbeitsbreite bis 45 cm
- Arbeitstiefe bis 25 cm
- Furchenräumung bis 48 cm



2

36 W (2)

Langgezogene gewundene Körperform für schwere, klebrige Böden. Gemäßigte Arbeitsgeschwindigkeit.

- Arbeitsbreite bis 45 cm
- Arbeitstiefe bis 25 cm
- Furchenräumung bis 40 cm

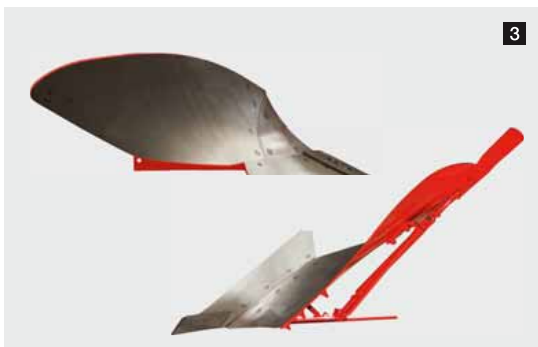

3

41 W (3)

Langgezogene gewundene Körperform für schwere, klebrige Böden. Gemäßigte Arbeitsgeschwindigkeit.

- Arbeitsbreite bis 45 cm
- Arbeitstiefe bis 30 cm
- Furchenräumung bis 45 cm

SERVO Technik

Pflugkörper für alle Böden

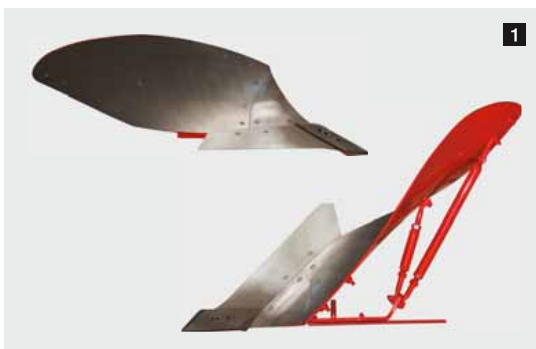

46 Wc DURASTAR (1)

Gute Krümelung und Hangtauglichkeit, leichtzügig in Lehm- und Tonböden, aber auch in leichten Böden. Ein Körper für hohe Arbeitsgeschwindigkeiten ohne Überwerfen. Breite Furchenräumung und Leichtzügigkeit und sehr gutes Wenden des Erdbalkens zeichnen diesen Körper aus.

- Arbeitsbreite bis 54 cm
- Arbeitstiefe bis 35 cm
- Furchenräumung bis 53 cm



Universalkörper

36 UWc DURASTAR (2)

Universalkörper mit sehr guter Furchenräumung und hervorragender Krümelung bei normaler Arbeitsgeschwindigkeit. Sauberes Einpflügen großer Mengen an Ernterückständen. Ein leichtzügiger Körper, für nahezu alle Böden geeignet.

- Arbeitsbreite bis 50 cm
- Arbeitstiefe bis 30 cm
- Furchenräumung bis 48 cm



39 UWc DURASTAR (3)

Großer Universalkörper mit sehr guter Furchenräumung und hervorragender Krümelung bei normaler Arbeitsgeschwindigkeit. Sauberes Einpflügen großer Mengen an Ernterückständen. Ein leichtzügiger Körper, für nahezu alle Böden geeignet.

- Arbeitsbreite bis 54 cm
- Arbeitstiefe bis 35 cm
- Furchenräumung bis 50 cm



4

Streifenkörper

35 WSS (4)

Streifenkörper mit starker Wendeeigenschaft, speziell für moorige, mittelschwere und klebrige Böden. Besonders breite Furchenräumung und hervorragende Krümelung.

- Arbeitsbreite bis 54 cm
- Arbeitstiefe bis 35 cm
- Furchenräumung bis 53 cm



5

38 WWS (5)

Leichtzügiger, hervorragend krümelnder Streifenkörper mit Wendelform für mittlere bis schwere Böden (Lehm, Ton). Gute Furchenräumung – ideal für Breitreifen.

- Arbeitsbreite bis 54 cm
- Arbeitstiefe bis 30 cm
- Furchenräumung bis 50 cm

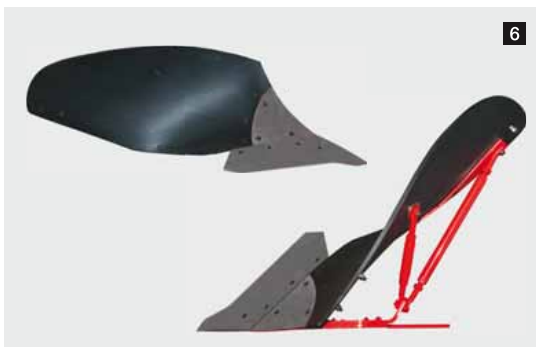

6

Kunststoffkörper

50 RW (6)

Material Robalon S, 15 mm dick, Schneidkante aus Metall, Geometrie und Rumpf gleich 46 W Körper.

Langgezogener, gewundener und hoher Kunststoffkörper für Böden mit geringer Eigenstabilisierung. Breite Furchenräumung. Erdmaterial fließt leicht ab. Nur mit Schnabelschar zu verwenden. Nicht geeignet bei Steinbesatz.

- Arbeitsbreite bis 54 cm
- Arbeitstiefe bis 35 cm
- Furchenräumung bis 53 cm

SERVO Technik

Für eine saubere Oberfläche und Furche

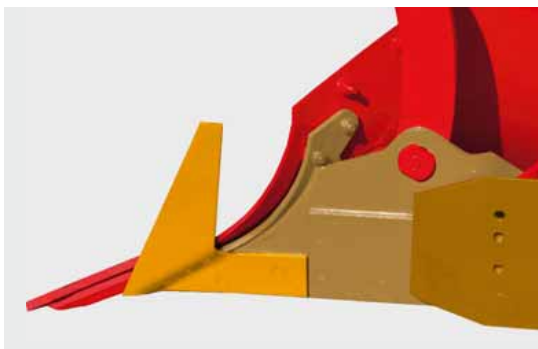

Ein sauberer Schnitt des Scheibenseches garantiert exakte Wendung des Erdbalkens und saubere Furchenräumung.

Sechformen

Einstellbare Konsole

Eine Konsole für Standard- und PLUS Pflüge. Die Tiefeneinstellung erfolgt über Zahnsegmente.

- Halterung nach vorne gestellt, das Scheibensech befindet sich vor dem Vorschäler. Viel Freiraum für große Mengen von Maisstroh und organischer Masse.
- Halterung nach hinten geschraubt, das Scheibensech ist dicht am Vorschäler für leicht rieselfähige Böden und seichtes Pflügen.

Scheibenseche glatt oder gezackt

- Durchmesser 500 oder 590 mm mit guten Selbstreinigungseigenschaften.
- Hohe Stabilität durch sternförmige Einpressungen.
- Besonders breiter Lagerabstand für höchste Langlebigkeit.
- Gezackte Scheibenseche – gute Mitlaufeigenschaft bei viel organischer Masse.

Gefederte Scheibenseche (1)

Für SERVO NOVA Pflüge mit Überlastsicherung werden gefederte Scheibenseche angeboten.

Anlagensech

Das Anlagensech ist ein kostengünstiger Ersatz für das Scheibensech für den Einsatz ab 22 cm Arbeitstiefe.

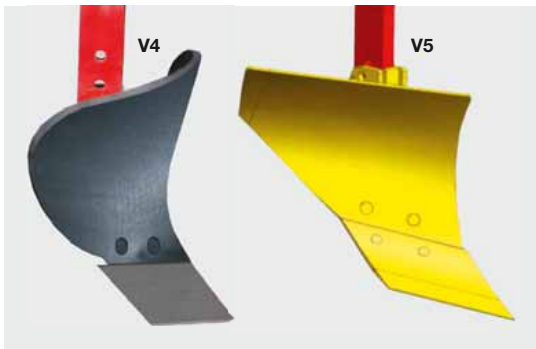

Passende Vorschälerformen sichern ein Pflugbild ohne Pflanzenreste an der Oberfläche.

Vorschäler werkzeuglos verstellbar

Gleicher Stiel für alle Einleger mit mehrstufiger werkzeugloser Tiefeneinstellung. Der Abstand zum Pflugkörper ist auf einer Lochplatte verstellbar. Die Absicherung der Vorschäler erfolgt durch Scherschrauben.

V1 Universaleinleger

- Für alle Einlegerarbeiten und Maisstroh geeignet.

V2 Maiseinleger

- Für viel organische Masse, Begrünungen und für große Arbeitstiefen.

V3 Universaleinleger

- Für Einlegerarbeiten bei geringer Arbeitstiefe geeignet.

V4 RW Düngereinleger aus Kunststoff

- Bei leichten, nicht bindigen und stark klebenden Böden

V5 Maiseinleger

- Großes, hohes Vorschälerblech zur Einarbeitung von großen Mengen an Ernterückständen und für sehr tiefes Pflügen geeignet.

Einlegebleche

Die Alternative für flache Arbeit und steinige Böden.

Gleitkopf

Der Gleitkopf verbessert die Pflugarbeit bei viel organischer Masse und schützt das Grindel.

SERVO Technik

Tasträder für eine gute Führung



Doppeltasträder

Radposition ab 4-scharig am vorletzten und letzten Körper möglich. Die Halterung kann nach hinten montiert sein, oder zum Grenzpfügen nach vorne gesetzt werden. Die Räder sind getrennt über Spindeln stufenlos verstellbar.

- Doppeltastrad Stahl
- Doppeltastrad luftbereift
- Doppeltastrad luftbereift, hydraulisch verstellbar

Stufenlose hydraulische Tiefeneinstellung – ein doppeltwirkendes Steuergerät nötig.



Pendeltasträder

Das Tastrad schwenkt durch den Wendevorgang um. Ein Dorn bringt es beim Anfahren in die richtige Stellung. Tiefenverstellung über eine Spindel. Radposition ab 4-scharig am vorletzten und letzten Körper möglich.

- Pendeltastrad Stahl, ungedämpft
- Pendeltastrad luftbereift, ungedämpft
- Pendeltastrad luftbereift, hydraulisch gedämpft, zum Transportrad umrüstbar, Radposition am letzten Körper



Transportpendelräder luftbereift

Beste Führung des Pfluges und optimales Fahrverhalten auf der Straße. Transportstellung durch Schwenken des Radelements und Umstecken des Bolzens. Die Transportfunktion ist nachrüstbar.

- Heck-Transportpendelrad
- Vorgezogene Transportpendelräder – ideal zum Grenzpfügen ab 5-scharig

Das Pendeltastrad ist hydraulisch gedämpft und schwenkt schlagfrei nach hinten durch. Mit wenigen Handgriffen kann das Rad zum Transportrad umfunktioniert werden.

- Vorgezogene Transportpendelräder, hydraulisch verstellbar.
- Stufenlose hydraulische Tiefeneinstellung – ein doppeltwirkendes Steuergerät nötig.



SERVO Tasträder	25	35	35 S	45	45 S	Gewicht
Doppeltastrad Stahl 505 x 185 mm	<input type="checkbox"/>	<input type="checkbox"/>	<input type="checkbox"/>	<input type="checkbox"/>	<input type="checkbox"/>	88 kg
Doppeltastrad luftbereift 579 x 264 mm (23 x 10,5-12)	<input type="checkbox"/>	<input type="checkbox"/>	<input type="checkbox"/>	<input type="checkbox"/>	<input type="checkbox"/>	90 kg
Doppeltastrad luftbereift 660 x 305 mm (26 x 12-12)	<input type="checkbox"/>	<input type="checkbox"/>	<input type="checkbox"/>	<input type="checkbox"/>	<input type="checkbox"/>	98 kg
Doppeltastrad luftbereift 579 x 264 mm (23 x 10,5-12), hydraulisch verstellbar	-	<input type="checkbox"/>	<input type="checkbox"/>	<input type="checkbox"/>	<input type="checkbox"/>	110 kg
Doppeltastrad luftbereift 660 x 305 mm (26 x 12-12), hydraulisch verstellbar	-	<input type="checkbox"/>	<input type="checkbox"/>	<input type="checkbox"/>	<input type="checkbox"/>	118 kg
Pendeltastrad Stahl 505 x 185 mm	<input type="checkbox"/>	<input type="checkbox"/>	<input type="checkbox"/>	-	-	55 kg
Pendeltastrad luftbereift 579 x 264 mm (23 x 10,5-12)	<input type="checkbox"/>	<input type="checkbox"/>	<input type="checkbox"/>	-	-	62 kg
Pendeltastrad luftbereift 660 x 305 mm (26 x 12-12)	-	<input type="checkbox"/>	<input type="checkbox"/>	-	-	65 kg
Pendeltastrad luftbereift hinten 579 x 264 mm (23 x 10,5-12), hydraulisch gedämpft	<input type="checkbox"/>	-	-	-	-	125 kg
Transportpendelrad hinten 579 x 264 mm (23 x 10,5-12), hydraulisch gedämpft	-	<input type="checkbox"/>	<input type="checkbox"/>	-	-	125 kg
Transportpendelrad hinten und vorgezogen 755 x 270 mm (260/70 x 15,3), hydraulisch gedämpft	-	-	-	<input type="checkbox"/>	<input type="checkbox"/>	130 kg
Transportpendelrad hinten und vorgezogen 755 x 270 mm (260/70 x 15,3), hydraulisch gedämpft	-	<input type="checkbox"/>	<input type="checkbox"/>	<input type="checkbox"/>	<input type="checkbox"/>	180 kg
Transportpendelrad hinten und vorgezogen 755 x 270 mm (260/70 x 15,3), hydraulisch verstellbar	-	<input type="checkbox"/>	<input type="checkbox"/>	<input type="checkbox"/>	<input type="checkbox"/>	195 kg
Transportpendelrad hinten und vorgezogen 780 x 340 mm (340/50 x 16)	-	<input type="checkbox"/>	<input type="checkbox"/>	<input type="checkbox"/>	<input type="checkbox"/>	203 kg
Transportpendelrad hinten und vorgezogen 780 x 340 mm (340/50 x 16), hydraulisch verstellbar	-	<input type="checkbox"/>	<input type="checkbox"/>	<input type="checkbox"/>	<input type="checkbox"/>	218 kg

= optional

Technische Daten / Ausstattungen

	Schare	Körperabstand cm		Rahmenhöhe	Rahmenrohr Dimension	Grundgewicht ohne Zusatzwerkzeuge
SERVO 25	2	–	95	102		630 kg
	3	85	95	102	80 / 74 cm	845 kg
	3 + 1	85	95	102		995 kg
SERVO 25 NOVA	2	–	95	102		740 kg
	3	85	95	102	80 / 74 cm	1020 kg
	3 + 1	85	95	–		1230 kg
SERVO 35	3	–	95	102		955 kg
	3+1 / 4	–	95	102	80 cm	1180 kg
	4 + 1	–	95	–		1255 kg
SERVO 35 NOVA	3	–	95	102	80 cm	1055 kg
	4	88	95	102	120 x 120 mm	1388 kg
SERVO 35 PLUS	3	–	95	102	80 cm	1030 kg
	3 + 1 / 4	–	95	102	120 x 120 mm	1245 kg
SERVO 35 PLUS NOVA	3	–	95	102	80 cm	1195 kg
	4	88	95	102	120 x 120 mm	1515 kg
SERVO 35 S	4	–	95	102		1215 kg
	4 + 1 / 5	–	95	102	80 cm	1390 kg
	5 + 1	–	95	–		1675 kg
SERVO 35 S NOVA	4	88	95	102	80 cm	1485 kg
	4 + 1	88	95	–	120 x 120 mm	1688 kg
SERVO 35 S PLUS	4	–	95	102	80 cm	1350 kg
	4 + 1	–	95	102	120 x 120 mm	1585 kg
SERVO 35 S PLUS NOVA	4	–	95	102	80 cm	1615 kg
	4 + 1 / 5	–	95	–	120 x 120 mm	1815 kg
SERVO 45	4	–	95	102	80 / 90 cm	1245 kg
	4 + 1	–	95	102	140 x 140 mm	1450 kg
SERVO 45 NOVA	4	–	95	102	80 cm	1430 kg
	4 + 1	–	95	–	140 x 140 mm	1745 kg
SERVO 45 PLUS	3	95	102	115		1085 kg
	4	–	95	102	80 / 90 cm	1495 kg
	4 + 1	–	95	102	140 x 140 mm	1685 kg
SERVO 45 PLUS NOVA	4	–	95	–	80 cm	1615 kg
	4 + 1	–	95	–	140 x 140 mm	1895 kg
SERVO 45 S	4	–	95	102		1330 kg
	4 + 1 / 5	–	95	102	80 / 90 cm	1785 kg
	5 + 1	–	95	–	140 x 140 mm	1915 kg
SERVO 45 S NOVA	4	–	95	102		1495 kg
	4 + 1 / 5	–	95	102	80 cm	1890 kg
	6	–	95	–	140 x 140 mm	2235 kg
SERVO 45 S PLUS	3	95	102	115		1160 kg
	4	95	102	115		1685 kg
	4 + 1 / 5	–	95	102	80 / 90 cm	2015 kg
	5 + 1	–	95	102	140 x 140 mm	2260 kg
SERVO 45 S PLUS NOVA	4	–	95	102		1880 kg
	4 + 1 / 5	–	95	102	80 cm	2130 kg
	6	–	95	–	140 x 140 mm	2605 kg



Anbauachse Kat. 2

Anbauachse Kat. 3

Anbauachse Doppellagerung

Lenkachse Kat. 2

	Anbauachse Kat. 2	Anbauachse Kat. 3	Anbauachse Doppellagerung	Lenkachse Kat. 2
Gewicht		4 kg	50 kg	83 kg
SERVO 25	■	□	-	□
SERVO 35	-	■	-	□
SERVO 35 S	-	■	-	□
SERVO 45	-	■	-	□
SERVO 45 S	-	■	□	-



TRACTION CONTROL

Rahmeneinschwenkzylinder

SERVO PLUS Memoryzylinder

	TRACTION CONTROL	Rahmeneinschwenkzylinder	SERVO PLUS Memoryzylinder
Gewicht	30 kg	45 kg	9 kg
SERVO 25	-	-	-
SERVO 35	-	□	□
SERVO 35 S	-	□	□
SERVO 45	-	□	□
SERVO 45 S	□	□	□



Schwenkausleger hydraulisch für Packer

Untergrundlockerer

Warntafeln und Beleuchtung

	Schwenkausleger hydraulisch für Packer	Untergrundlockerer	Warntafeln und Beleuchtung
Gewicht	95 kg	Paar 26 kg	30 kg
SERVO 25	□	□	□
SERVO 35	□	□	□
SERVO 35 S	□	□	□
SERVO 45	□	□	□
SERVO 45 S	□	□	□

■ = Standard, □ = optional



PÖTTPRO

Ihre Maschine geht online.

Alle Informationen zu Ihrer Maschine
einfach – jederzeit – überall

QR-Code vom **Typenschild** mit Smartphone oder Tablet einscannen
oder unter www.poettinger.at/poetpro Ihre Maschinenummer eingeben.
Sofort erhalten Sie eine Vielzahl an Informationen zu Ihrer Maschine.

- Betriebsanleitungen
- Ausstattungsinformationen
- Prospekte
- Fotos und Videos



Original **24**

Das PÖTTINGER Ersatzteilservice

- Weltweit bestens ausgebautes Netz an Vertriebs- und Servicepartnern.
- Jahrzehntelange Verfügbarkeit von Ersatz- und Verschleißteilen.
- Original PÖTTINGER Teile rund um die Uhr online bestellbar.

PÖTTINGER Landtechnik GmbH

Industriegelände 1
4710 Grieskirchen
Österreich
Telefon +43 7248 600-0
Fax +43 7248 600-2513
info@poettinger.at
www.poettinger.at

PÖTTINGER Deutschland GmbH

Servicecenter Landsberg
86899 Landsberg am Lech
Spöttinger Straße 24
Telefon +49 8191 9299-0
Fax +49 8191 59656
www.poettinger.at

PÖTTINGER AG

Mellingerstrasse 11
5413 Birmenstorf (Kt. Aargau)
Schweiz
Telefon +41 56 201 41 60
Fax +41 56 201 41 61
info@poettinger.ch
www.poettinger.ch

Verkaufs- und Servicecenter Recke

49509 Recke
Steinbecker Straße 15
Telefon +49 5453 9114-0
Fax +49 5453 9114-14
www.poettinger.at